

FONCTION :

Manutention au sol de charges lourdes sur des hauteurs de levage limitées pour des opérations d'entretien de matériel ou de déplacement de charge en combinaison avec la gamme des patins rouleurs Pakrol™.

DESCRIPTION ET PRINCIPE D'UTILISATION :

Le cric Hydrofor™ est un appareil hydraulique monobloc équipé d'une patte de levage déportée. Le mouvement de levage est obtenu par simple pompage sur le levier de commande après avoir vissé complètement la valve de décharge. La descente est obtenue et contrôlée en vitesse en dévissant plus ou moins cette valve de décharge. La charge peut être reprise soit par la patte déportée soit par la tête du cric.

AVANTAGES :

- Construction robuste avec un corps monobloc en acier mécano-soudé et des pièces de fatigue telles que colonne, patte de levage et semelle en acier spécial, traité haute résistance.
- Poignée ergonomique et escamotable pour le transport de l'appareil (roulette sur modèle 25 t).
- Charge Maximale d'Utilisation identique sur la patte de levage et sur la tête du cric.
- Limiteur de pression pour éviter toute surcharge.
- Contrôle et souplesse de descente en toute sécurité de la charge par vis de décharge.
- Patte pivotant sur 360° autour de l'axe du cric.
- Fonctionnement en position verticale ou horizontale (verticale seule sur modèle 25 t).
- Garde au sol minimum de la patte.
- Mise en œuvre facile de la purge.
- Levier de commande démontable .

CARACTERISTIQUES :

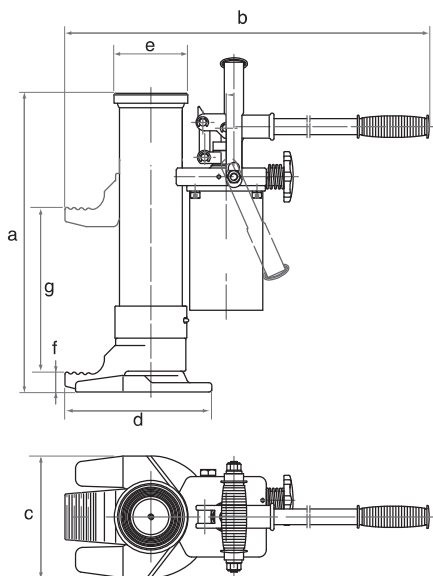

Modèles			H5	H10	H25
C.M.U.		t	5	10	25
Course	g	mm	205	230	215
Course de la patte	Mini/Max	mm	25 / 230	30 / 260	58 / 273
Course de tête	Mini/Max	mm	368 / 573	420 / 650	505 / 720
Dimensions	a	mm	368	420	505
	b	mm	740	745	1305
	c x d	mm	140 x 213	170 x 205	210 x 420
	e	mm	Ø 93	Ø 103	155 x 155
	f	mm	25	30	58
Effort au levier (charge maxi)		N	380	400	400
Poids		kg	20	28	109