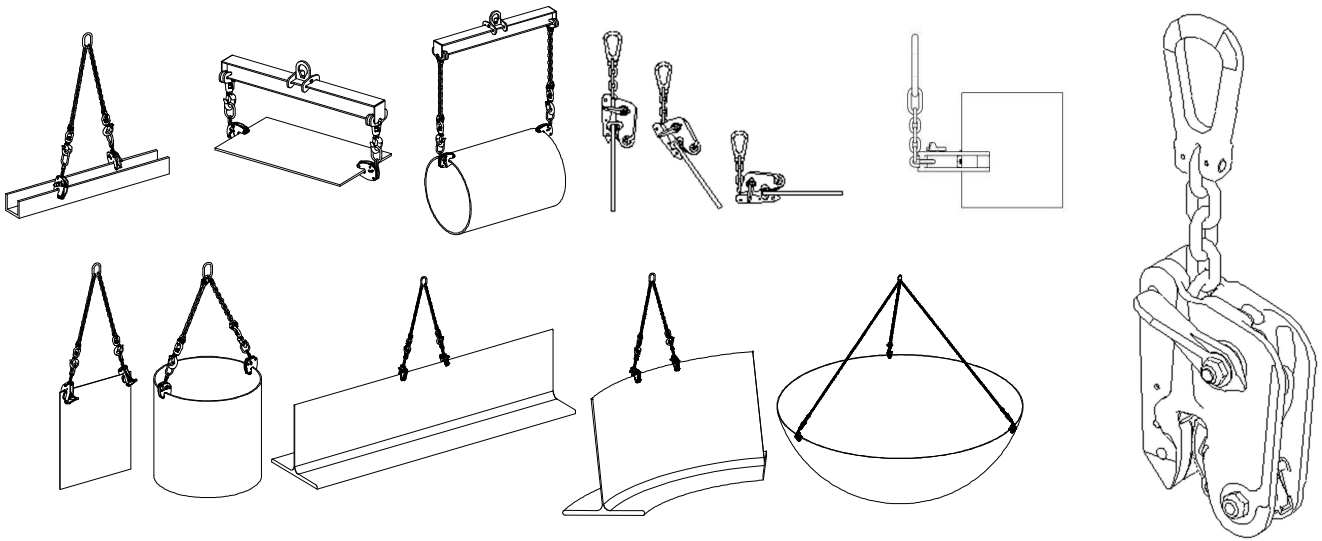

**APPLICATIONS**

Levage et basculement de tôles, profilés, ensembles mécano-soudés, charpentes métalliques ...

**DESSCRIPTIF**

Pinces dotées d'un système de sécurité par ressort permettant un contact permanent de la came sur la pièce à lever, même lors de la dépose de celle-ci.

Ce modèle est également pourvu d'un système de prise automatique, assurant la fermeture de la pince lorsque la tôle est positionnée en fond de gorge.

Le levier de réarmement non dépassant permet l'utilisation à même le sol. La chaîne permet le basculement et facilite la mise en place de la pince.

La came crantée ne marque qu'une face de la charge.

**FONCTIONNEMENT**

Afin de basculer la came de la pince en position ouverte, pousser le levier de réarmement vers le bas, jusqu'à enclenchement de la gâchette ; le levier reste alors en position basse.

Lorsque la charge vient buter au fond de la gorge de la pince, la gâchette se déclenche et la pince se ferme automatiquement.

La came crantée pénètre dans la matière de la charge.

Le levage assure ensuite un serrage proportionnel, évitant ainsi un marquage excessif.

Afin de désengager la pince, abaisser à fond le levier de réarmement jusqu'au blocage en position ouverte.

La pince peut également être employée sans l'automatisme.

Utiliser pour cela l'ouverture et la fermeture manuelles grâce au levier sans l'amener en butée (gâchette inactive).

Les pièces peuvent être prises en position horizontale ou verticale et basculées dans la position inverse (90° ou 180°).

Les pièces peuvent être prises également sur le côté pour un levage horizontal par la tranche.

**INDICATIONS GENERALES**

- Fabrication sans soudure portante.
- Revêtement époxy à chaud.
- Coefficient de sécurité : 3 en accord avec la norme EN 13155.2003.
- Essai de chaque pince à 2 fois la charge d'utilisation.
- Garantie 1 an contre tout vice de fabrication

**UTILISATION**

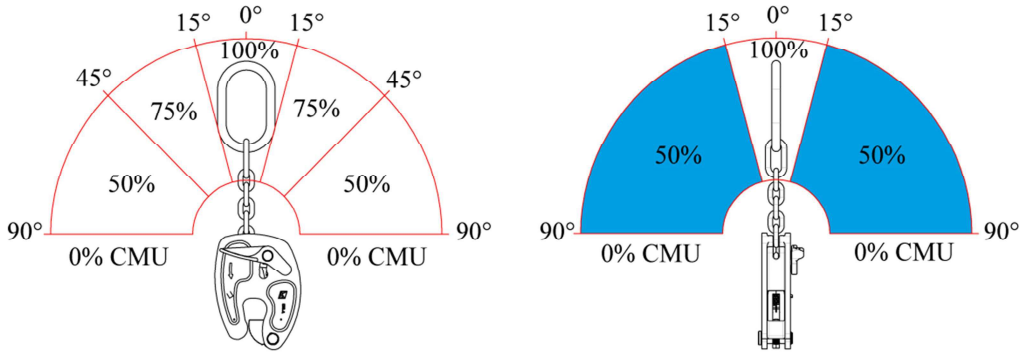

		LEVAGE	BASCULEMENT
TOILE VERTICALE	UNE PINCE SEULE	<p>100% de la CMU ) +/- 15° autour de la verticale</p>	<p>CMU réduite de 50%</p>
	2 PINCES SANS PALONNIER	<p>CMU réduite de 50% si l'angle d'élingage dépasse 30°</p>	
TOILE HORIZONTALE	1 PINCE SEULE		<p>CMU réduite de 50%</p>
	2 PINCES AVEC PALONNIER	<p>CMU réduite de 50%</p>	
	2 PINCES SANS PALONNIER		

**CONSIGNES PARTICULIERES**

- Ne pas utiliser pour des charges fragiles.
- L'utilisation d'une NK laisse une trace sur la charge.
- Les pinces doivent toujours être engagées en butée contre la tôle ou la pièce à lever.
- Dureté superficielle des pièces à lever 330 HB maxi et résistance mini à la traction 20 daN/ mm<sup>2</sup>.
- Pour les matériaux (notamment certains aciers inoxydables) particulièrement abrasifs, l'état des dents de la came est à surveiller avant chaque utilisation.
- Le poids de la charge levée doit être au moins égal à 5% de la CMU de la pince (ex : pour une CMU 1000 kg, charge mini 50 kg). Cette valeur vaut pour une pince en bon état et des conditions d'utilisation conformes aux préconisations Tractel Solutions SAS. Nous consulter pour toute charge de poids inférieur au minimum préconisé.
- Les pinces de levage ne sont pas appropriées pour un assemblage permanent.
- Par sécurité, les pinces doivent toujours être déverrouillées (came fermée).
- Ne prendre qu'une tôle à la fois.
- Appliquer la réduction de charge si nécessaire.
- Température d'utilisation : -20° à +100°C.

**CARACTERISTIQUES DIMENSIONNELLES**

Référence	Code groupe	CMU kg	Prise		A		K	B	C	D	E	F	G	H	I	J	L	Poids kg
			min	max	min	max												
NK1 0-20*	50288	1500	0	20	435	470	185	120	30	8	68	82,5	110*	Φ8	60*	10,5	82	4
NK1 20-40*	50298	1500	20	40	448	493	224	151	44	8	81	82,5	110*	Φ8	60*	10,5	97	6
NK1 40-60*	50308	1500	40	60	463	508	250	171	44	8	96	82,5	110*	Φ8	60*	10,5	112	6
NK2 0-30	50318	3000	0	30	594	645	278	190	58	13	95	122	117	22	68	20,5	120	13
NK2 30-60	50328	3000	30	60	608	662	310	210	65	13	113	122	117	22	68	20,5	142	15
NK2 60-90	50338	3000	60	90	631	680	338	245	70	13	128	122	117	22	68	20,5	157	17
NK3 0-40	50348	4500	0	40	645	711	362	250	66	13	135	140	117	22	68	20,5	163	25
NK3 40-80	50358	4500	40	80	655	719	395	270	80	13	160	150	117	22	68	20,5	188	26
NK3 80-120	50368	4500	80	120	696	760	371	312	82	13	180	145	115	22	66	20,5	208	27
NK5 0-50	50378	7500	0	50	993	1108	402	326	98	18	150	235	205	35	100	25	200	42
NK5 50-100	50388	7500	50	100	1048	1162	449	330	95	18	205	235	205	35	100	25	244	50
NK5 100-150	50398	7500	100	150	1080	1188	474	395	105	18	230	235	205	35	100	25	267	60

\* versions avec anneau de levage à fil rond

Dimensions en mm

