

**Applications**

Levage et basculement de fûts acier – pleins avec couvercle ou vides - de diamètre 600 mm (capacité 225 l).

Le fût peut être pris verticalement ou horizontalement.

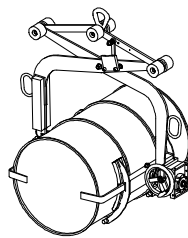
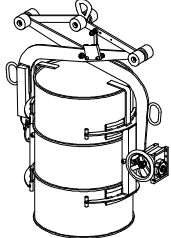

mors en nitrile  
résistant aux  
hydrocarbures

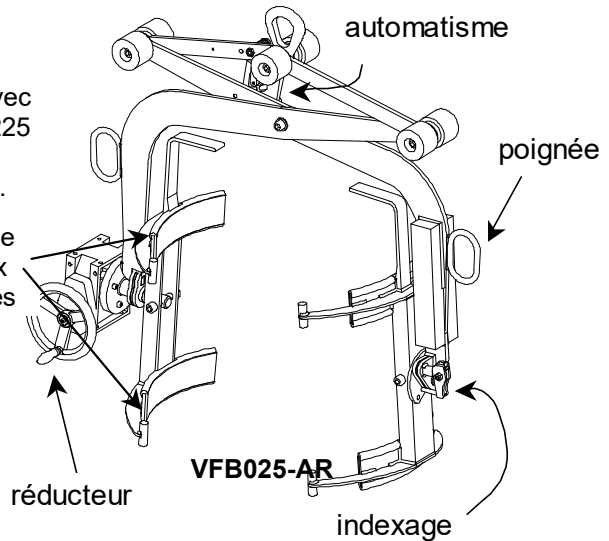

**Descriptif**

VFB025-S : ce modèle est équipé d'un verrouillage automatique de la position ouverte afin d'effectuer la dépose du fût sans intervention sur la pince.

VFB025-A : ce modèle est équipé d'un automatisme permettant d'effectuer la prise et la dépose du fût sans intervention sur la pince.

VFB025-AR : en plus de l'automatisme, ce modèle est doté d'un réducteur permettant de vider progressivement et sans effort le fût. Toutes les VFB disposent d'un indexage permettant le maintien horizontal ou vertical du fût. Les mors, revêtus de nitrile, assurent une bonne adhérence et évitent le marquage des fûts. Les poignées facilitent la mise en place.

Le serrage de la pince est proportionnel à la charge limitant ainsi le risque de déformation du fût.

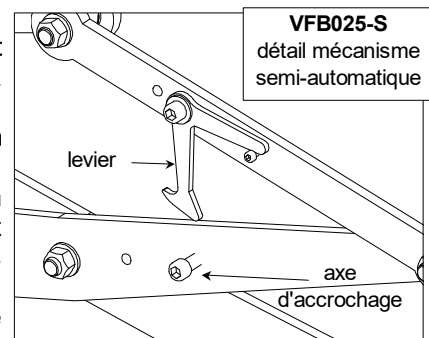

**Fonctionnement**

VFB025-S : mettre la pince ouverte en appui sur le fût. Afin d'effectuer le levage, l'opérateur doit actionner le levier et le maintenir en position jusqu'à l'amorce du levage. Le basculement du fût se fait manuellement après déverrouillage des 2 doigts d'indexage. Lors de la dépose de la charge, la pince se bloque automatiquement en position ouverte.

VFB025-A : mettre la pince ouverte en appui sur le fût et actionner le moyen de levage. La pince saisit alors automatiquement la charge. Le basculement du fût se fait manuellement après déverrouillage des 2 doigts d'indexage. Lors de la dépose au sol, l'opérateur doit descendre complètement la pince sur le fût afin d'enclencher l'automatisme du système de verrouillage. La pince se bloque alors en position ouverte.

VFB025-AR\* : modèle VFB025-A équipé d'un réducteur permettant de vider le fût progressivement et sans effort (coefficient démultiplicateur environ 1/64<sup>ème</sup>).

\* ce modèle n'est muni que d'un seul doigt d'indexage.

**Indications générales**

- Fabrication sans soudure portante.
- Revêtement époxy à chaud.
- Coefficient de sécurité : 3 en accord avec la norme EN 13155.2003.

**Consignes particulières**

- S'assurer que les mors sont exempts de graisse ou d'huile.
- Dégraisser régulièrement les mors.
- Ne pas lever de fûts gras ou huilés.
- Ne convient pas aux fûts plastique.
- Ne pas lever de fûts de taille supérieure à la capacité de prise de la pince utilisée.
- Veiller à ce que les renforts de mors se trouvent au-dessus du fût en position horizontale, sinon la pince ne pourra pas être retirée une fois le fût déposé.
- Lors du levage ou du transport du fût, veiller à ce que les doigts d'indexage soient bien verrouillés de manière à éviter tout basculement intempestif de la charge.
- Le poids de la charge levée doit être au moins égal à 5% de la CMU de la pince (ex : pour une CMU 1000 kg, charge mini 50 kg). Cette valeur vaut pour une pince en bon état et des conditions d'utilisation conformes aux préconisations Tractel Solutions SAS. Nous consulter pour toute charge de poids inférieur au minimum préconisé.
- Les pinces de levage ne sont pas appropriées pour un assemblage permanent.
- Température d'utilisation : -20° à +90°C.

**Caractéristiques dimensionnelles**

Réf.	Code groupe	CMU kg	Ø fût	A	B	C	D	E	F	G	H	I	J	Poids kg
VFB 03 S	51218	300	600	465	946	730	930	20	86	425	80	64	23	53
VFB 03 A	51228	300	600	465	946	730	930	20	170	425	80	64	23	54
VFB 03 AR	51238	300	600	465	1175	730	930	20	170	425	80	64	23	66

B : dimensions en position fermée

Dimensions en mm

